

Miljö- och byggenheten

*= Obligatorisk uppgift

Box 74, 285 22 Markaryd

byggr@markaryd.se, 0433-720 00

Beställare

Företagsnamn eller personnamn*	Projektkod
Organisations- eller personnummer*	Telefon (även riktnummer)*
Utdelningsadress, postnummer och postort*	E-postadress

Kontaktperson (om beställaren är företag)

Förnamn*	Telefon (även riktnummer) *
Efternamn*	E-postadress

Fastighet

Fastighetsbeteckning*	Postnummer*
Fastighetens adress*	Postort*
Bygglov (datum)*	Ärendenummer*
Lägeskontroll	
<input type="checkbox"/> Grundplatta klar	<input type="checkbox"/> Byggnad/Fasad klar

Byggnad

- | | |
|--|--|
| <input type="checkbox"/> Ett enbostadshus | <input type="checkbox"/> Enbostadshus i grupp |
| <input type="checkbox"/> Rad-, par-, kedjehus | <input type="checkbox"/> Tvåbostadshus |
| <input type="checkbox"/> Fritidshus | <input type="checkbox"/> Flerbostadshus |
| <input type="checkbox"/> Industri- och lagerbyggnad | <input type="checkbox"/> Garage och förråd |
| <input type="checkbox"/> Studentbostadshus | <input type="checkbox"/> Hus för äldre eller funktionshindrade |
| <input type="checkbox"/> Annat specialbostadshus | |
| <input type="checkbox"/> Annan byggnad eller anläggning, ange typ..... | |

Antal berörda lägenheter	Därav specialbostad
--------------------------	---------------------

Övriga upplysningar

Önskar du/ni att mätpersonal bokar tid mer er innan åtgärd utförs?

Ja Nej

Avgift betalas enligt av kommunen fastställd taxa. Avgift tas ut för handläggning oavsett beslut.

Underskrift

Datum och beställares underskrift*	Namnförtydligande*

Hantering av personuppgifter:

Markaryds kommun (miljö- och byggnadsnämnden) behandlar dina personuppgifter enligt dataskyddsförordningen. Uppgifterna används för administration och ärendehantering. Bestämmelserna i Tryckfrihetsförordningen innebär att inkomna handlingar till offentliga myndigheter är allmänna handlingar. Du har rätt att enligt dataskyddslagen begära ett utdrag av dina personuppgiftsbehandlingar. Mer information om dina rättigheter finns på kommunens hemsida (www.markaryd.se/dataskyddsförordningen-gdpr)

En mer omfattande beskrivning av följande begrepp finns i Svensk Standard SS 21054:2009. Även kommunens byggnadsnämnd kan hjälpa till med tolkning av följande.

Anvisningar och förklaringar

Arbetena får inte påbörjas innan startbesked har lämnats. Kommunen debiterar enligt särskild taxa för hanteringen av bygglovet.

Sökanden: Den som undertecknar blanketten och till vilken kommunens faktura för bygglovet kommer att ställas.

Fastighetsägare: Den som är lagfaren och taxerad ägare.

Ärende: Det huvudsakliga ändamålet med denna ansökan.

Nybyggnad: Uppförande av en ny byggnad eller flyttning av en tidigare uppförd byggnad till en ny plats.

Tillbyggnad: Ändring av en byggnad som innebär en ökning av byggnadens volym.

Ombyggnad: Ändring av en byggnad som innebär att hela byggnaden eller en betydande och avgränsad del av byggnaden påtagligt förnyas.

Ändring av byggnad: En eller flera åtgärder som ändrar en byggnads konstruktion, funktion, användningssätt, utseende eller kultur-historiska värde.

Underhåll: En eller flera åtgärder som vidtas i syfte att bibehålla eller återställa en byggnads konstruktion, funktion, användningssätt, utseende eller kulturhistoriska värde.

Rivningsorsak: T.ex. nybyggnad av bostäder, brand, uthyrningssvårigheter m.m.

Annat: Kort beskrivning som kan förtydligas i rutan Beskrivning av projektet.

Byggnad: Vilken typ av byggnad ansökan avser.

Enbostadshus: Ett friliggande bostadshus med en bostadslägenhet.

Enbostadshus i grupp: Minst två friliggande enbostadshus som är avsedda att försäljas, hyras ut eller upplåtas med bostadsrätt.

Parhus: Två direkt sammanbyggda enbostadshus med skilda ingångar från det fria.

Radhus: Tre eller flera direkt sammanbyggda enbostadshus.

Kedjehus: Två eller flera enbostadshus, sammanbyggda med varandra via garage, förråd eller liknande.

Tvåbostadshus: Ett friliggande bostadshus med två bostadslägenheter antingen belägna i skilda plan eller bredvid varandra och i det senare fallet med gemensam ingång från det fria.

Fritidshus: Ett hus med planerad huvudsaklig användning för fritidsboende.

Flerbostadshus (hyreshus): Den sammanfattande benämningen på bostadshus med tre eller flera bostadslägenheter. Hit räknas även sammanbyggda tvåbostadshus.

Studentbostadshus: Hus avsett att vara varaktigt förbehållet studerande vid universitet eller högskola.

Hus för äldre eller personer med funktionsnedsättning: Hus avsett för äldre och för personer med funktionsnedsättning där boendet är förenat med service, stöd och/eller personlig omvårdnad.

Annat specialbostadshus: Hus avsett för annat ändamål än hus för äldre eller funktionshindrade och studentbostadshus. Dessa bostäder är avsedda för temporärt boende och hyrs ut med reducerat besittningsskydd.

Areabegrepp

Byggnadsarea

Area som en byggnad upptar på marken, inklusive utkragande byggnadsdelar som väsentligt påverkar användbarheten av underliggande mark. (Carport ingår i byggnadsarean.)

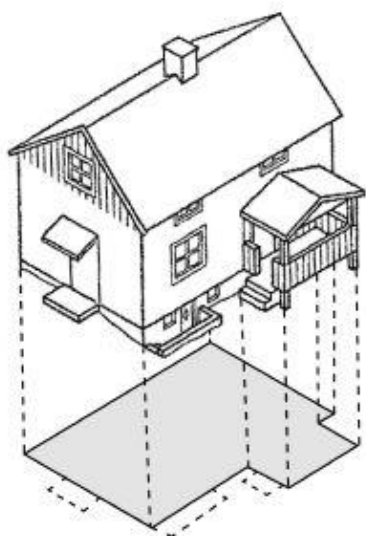

Bruttoarea

Area av mätvärda delar av våningsplan, begränsad av omslutande byggnadsdelars **utsida** eller annan för mätvärdet angiven begränsning. (Det är summan av bruttoarean i byggnadens våningsplan som ska anges.)

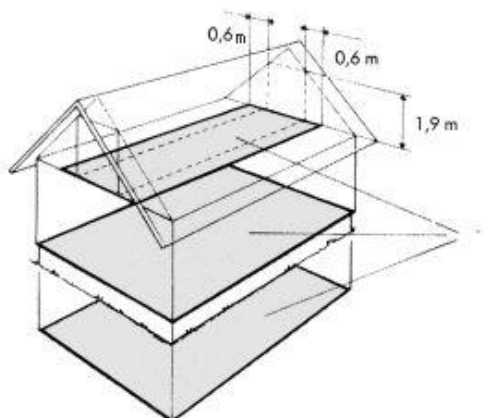

Bostadsarea (boarea)

Bostadsarean är utrymmen ovan mark inrättade för boende, begränsad av omslutande väggars **insida** eller annan för mätvärdhet angiven begränsning. Det är summan av bostadsarean i byggnadens lägenhet som ska anges. För specialbostäder anges enbart summan av arean i de enskilda lägenheterna.

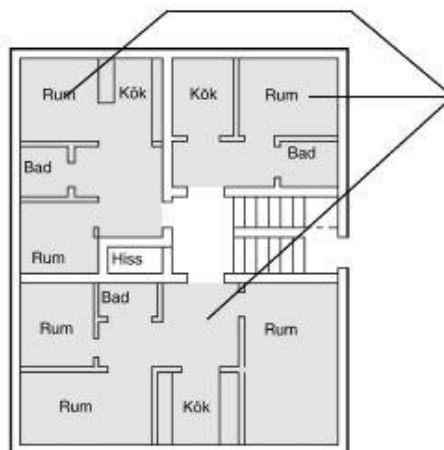

Tillkommande bruttoarea

Vid tillbyggnad (och även vid påbyggnad och inredning av vind) räknas bara tillkommande area.

